

MP3
PIAGGIO



 **PIAGGIO®**



MP3
PIAGGIO

DER NAME PIAGGIO STEHT FÜR EINE FORTBEWEGUNG DER BESONDEREN ART. DER WUNSCH NACH INDIVIDUELLER MOBILITÄT GERIET SCHON DAMALS ZUM MASSENPHÄNOMEN UND HEUTE IST DER ROLLER AUS DEN STÄDTEN DIESER WELT NICHT MEHR WEGZUDENKEN. SCHON IMMER SPIEGELT DER ROLLER DEN ZEITGEIST WIDER UND VERBINDET AUF DIESE WEISE GENERATIONEN VON FAHRERN. MIT DEM MP3 STELLT PIAGGIO NUN EIN REVOLUTIONÄRES KONZEPT VOR, DASS DEN ROLLER GRUNDLEGENDE NEU DEFINIERT.



**DREIFACH
NEU**



MP3
PIAGGIO



EINZIGARTIGES FAHRERLEBNIS

Der MP3 in der Modellvariante RL verfügt über die elektronische Blockier-
vorrichtung Roll Lock (RL).

Mit zwei Vorderrädern und einem Hinterrad bietet der **PIAGGIO MP3 RL** ein einzigartiges Fahrerlebnis und ein spürbares Plus an Sicherheit. Sein revolutionäres Chassis sorgt nicht nur für Zweiradtypischen Fahrspaß, sondern garantiert zugleich ein bislang unerreichtes Maß an Stabilität und Sicherheit.

3 Motorvarianten mit 125 ccm, 250 ccm und 400 ccm garantieren ein unvergessliches Fahrerlebnis.



MP3
PIAGGIO



DREI RÄDER UND DREI
SCHEIBENBREMSEN SORGEN
FÜR MEHR SICHERHEIT.
DAMIT KOMMT DER
PIAGGIO MP3 RL
AUF KÜRZESTEM WEG
ZUM STEHEN.
IMMER UND ÜBERALL.

3 Räder + 3 Scheibenbremsen = Ein Plus an Bremsleistung.

**FAHRSPASS
GARANTIERT**

Wer den **PIAGGIO MP3 RL** fährt, erlebt Fahrspaß und Sicherheit in einer neuen Dimension. Die beiden Vorderräder bieten die typische Fahrdynamik eines Motorrads und sorgen zugleich für eine stabile Straßenlage. Verantwortlich dafür ist die von PIAGGIO entwickelte Parallelogramm-Vorderradaufhängung. Dieses innovative System garantiert eine bislang unerreichte Fahrstabilität, sodass der MP3 selbst bei Nässe oder auf kritischen Fahrbahnbelägen mehr Sicherheit bietet.

Der **PIAGGIO MP3 RL** zeichnet sich zudem durch seine hervorragende Bremsleistung aus. Dank seiner drei Räder, die jeweils mit einer großzügig dimensionierten 240 mm Bremsscheibe sowie Zweikolbenzangen bestückt sind, besticht der MP3 mit hervorragender Bremsleistung und bietet damit ein enormes Plus an Sicherheit.



MIT DER PARALLELOGRAMM-VORDERRADAUFHÄNGUNG HAT PIAGGIO EIN SYSTEM ENTWICKELT, DAS EINE DYNAMISCHE STABILITÄT GEWÄHRLEISTET.





DIE BEIDEN EINZELN
AUFGEHÄNGTEN VORDERRÄDER
NEIGEN SICH BEI KURVENFAHRT
UND ERLAUBEN SCHRÄGLAGEN
VON BIS ZU 40°. DABEI KLEBT
DER MP3 FÖRMLICH AUF DEM
ASPHALT.

REVOLUTIONÄRES
FAHRWERK

40°

1. ELEGANTES FRONTDESIGN

DIE DYNAMISCH GESTALTETE FRONTVERKLEIDUNG MIT INTEGRIERTEM DOPPELSCHNITTWERFER SORGT FÜR EINEN STARKEN AUFTRITT UND SCHÜTZT ZUVERLÄSSIG VOR WIND UND WETTER. DIE SEITLICHEN SPRITZPROTEKTOREN SIND AUS SCHLAGFESTEM KUNSTSTOFF GEFERTIGT.



2. KOMPLETTE INSTRUMENTIERUNG

ELEGANT UND ÜBERSICHTLICH PRÄSENTIERT SICH DAS COCKPIT. ES LIEFERT DEM FAHRER SÄMTLICHE INFORMATIONEN AUF EINEN BLICK. MIT DEM ZÜNDSCHLÜSSEL LASSEN SICH GEPÄCKKRAUM UND TANKDECKEL BEQUEM FERNENTRIEGLN.



3. MODERNSTE MOTOREN

DIE PIAGGIO HIGHTECH-MOTOREN LEADER 125, QUASAR 250 UND MASTER 400 SIND AN DER SPITZE. GLEICHMÄSSIGE LEISTUNGSENTFALTUNG, GERINGE VERBRAUCHSWERTE UND UMWELTSCHONEND NACH EURO 3: EIGENSCHAFTEN, MIT DENEN SICH DIE PIAGGIO HIGHTECH-MOTOREN AN DIE SPITZE SETZEN!

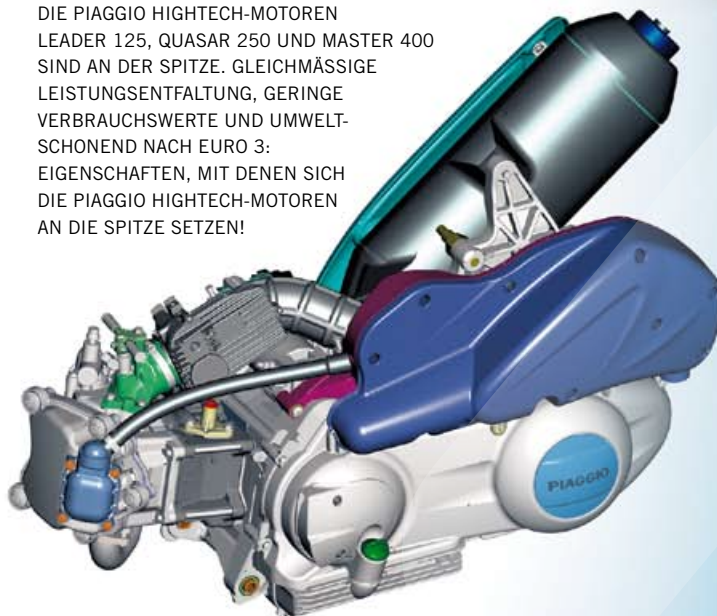



4+5. GROSSZÜGIGES STAUVOLUMEN
DER GEPÄCKKRAUM FASST ENORME
65 LITER UND IST ÜBER DIE AUFKLAPP-
BARE SITZBANK SOWIE DIE HECKKLAPPE
ZUGÄNGLICH. SOMIT BIETET DER MP3
EIN STAUVOLUMEN, DAS SEINES-
GLEICHEN IN DIESER KLASSE SUCHT.
SELBST LÄNGERE GEGENSTÄNDE LASSEN
SICH MÜHELOS TRANSPORTIEREN.



EXKLUSIVE AUSSTATTUNG

Dank modernster CAD-Technologie und strenger Testverfahren in sämtlichen Stadien der Entwicklung präsentiert sich der **PIAGGIO MP3 RL** in allen Details auf Top-Niveau. Der Rahmen aus hochfestem Stahlrohr garantiert höchste Stabilität, optimale Gewichtsverteilung und harmonisiert perfekt mit Motor und Fahrwerk.

Maße und Proportionen entsprechen denen eines traditionellen Rollers. Den Feinschliff der Fahrzeugverkleidung erhielt der MP3 im Windkanal. Das Ergebnis bietet dem Fahrer größtmöglichen Wind- und Wetterschutz im Frontbereich sowie ein komfortables und großzügiges Gepäckabteil im Heck.



MP3
PIAGGIO

PARKEN LEICHT GEMACHT

MIT DEM **PIAGGIO MP3 RL** GEHÖREN PARK-PROBLEME ENDGÜLTIG DER VERGANGENHEIT AN. DENN OBWOHL ER EIN AUSGEWACHSENER MAXI-SCOOTER IST, MACHT EIN INNOVATIVES AUSSTATTUNGSDETAIL DAS PARKEN BESONDERS LEICHT: DIE ELEKTRONISCHE BLOCKIERVORRICHTUNG **ROLL LOCK** FÜR DIE VORDERE RADAUFHÄNGUNG. DAMIT LÄSST SICH DER **PIAGGIO MP3 RL** OHNE HAUPTSTÄNDER PARKEN. EIN EINFACHER TASTENDRUCK AM LENKER GENÜGT, UM DAS SYSTEM ZU AKTIVIEREN UND DEN ROLLER SICHER ABZUSTELLEN.

EBENFALLS MIT DIESER TASTE ODER DURCH BESCHLEUNIGEN WIRD DAS SYSTEM WIEDER DEAKTIVIERT. WEITERHIN IST DER MP3 NOCH MIT EINER FESTSTELLBREMSE AUSGESTATTET, DIE EIN WEGROLLEN VERHINDERT.



PERFEKTER AMPELSTOP

DAS **ROLL LOCK** SYSTEM ERMÖGLICHT DIE ARRETIERUNG DER VORDERACHSE BEI GESCHWINDIGKEITEN UNTER 10 KM/H IM SCHIEBEBETRIEB BEI GESCHLOSSENER GASGRIFFSTELLUNG.

SOMIT LÄSST SICH DIE VORDERACHSE BEIM HERANROLLEN AN DIE AMPEL ARRETIEREN UND EIN ANHALTEN OHNE DIE FÜSSE ABZUSETZEN IST MÖGLICH. BEIM ANFAHREN WIRD DAS SYSTEM AUTOMATISCH ENTRIEGELT.

MOBILITÄT
TOTALITÄT

Flink und sicher wieselt der **PIAGGIO MP3 RL** durch den Stadtverkehr, denn das ist sein Revier: Selbst von Kopfsteinpflaster, Schienen oder Kanaldeckeln lässt er sich nicht aus der Ruhe bringen und meistert derartige Hürden souverän und mit unschlagbarer Stabilität. Dabei bietet die ergonomisch geformte Sitzbank mit integrierter Rückenstütze Fahrern jeder Größe einen komfortablen Platz. Die geringe Sitzhöhe erleichtert zudem die Fahrzeugkontrolle und das Rangieren im Stand. Auch der Beifahrer genießt viel Komfort und findet an den seitlichen Griffen stets einen sicheren Halt.

MP3 RL ZUBEHÖR

Der **PIAGGIO MP3 RL** ist in jeder Hinsicht ein einzigartiges Fahrzeug. Gleiches gilt übrigens auch für das eigens entwickelte Zubehörprogramm. Ein Beispiel dafür ist das umfangreiche Sortiment für die kalte und nasse Jahreszeit, wie ein Komfort-Windschild, spezielle Reifen, beheizte Beinschützer und eine ebenfalls beheizte Weste. Ebenso praktisch wie funktionell präsentieren sich das Tom Tom Rider GPS-Navigationssystem mit 3,5 Zoll großem LCD-Display, der „X-Jet“ Helm inklusive Bluetooth-Kommunikationssystem oder die elektronische Alarmanlage mit Fernbedienung. Eines ist allen Produkten gemein: sie sind genau so revolutionär wie der **PIAGGIO MP3 RL** selbst.



KOMFORT-WINDSCHILD
MIT INTEGRIERTEN
HANDPROTEKTOREN FÜR
MAXIMALEN SCHUTZ UND
SICHERHEIT.

BEHEIZBARE BEINSCHÜTZER

SIE SORGEN FÜR EIN IDEALES KLIMA UND VIEL KOMFORT, SELBST BEI NIEDRIGSTEN TEMPERATUREN.



TOP CASE

KLAPPBARES 48 LITER TOP CASE MIT DECKEL IN FAHRZEUGFARBE LACKIERT UND EINE FARBLICH ZUR SITZBANK PASSENDE BEIFAHRERRÜCKENLEHNE.



WINTERREIFEN

DIE SPEZIELLE LAUFFLÄCHENMISCHUNG GARANTIERT MAXIMALE HAFTUNG IN DER KALTEN JAHRESZEIT. (LIEFERBAR FÜR DIE MODELLE MP3 125 RL und 250 RL. STAND JULI 2007.)



TOM TOM RIDER

EIN SPEZIELL FÜR MOTORRÄDER ENTWICKELTES NAVIGATIONSSYSTEM MIT BLUETOOTH-SCHNITTSTELLE, 3,5 ZOLL GROSSEM LCD-DISPLAY UND EUROPA-KARTEN.



TECHNISCHE DATEN

MOTOR	4-Takt / 4-Ventil
HUBRAUM	124 cm ³
LEISTUNG	11,0 kW bei 10.000 U/min
DREHMOMENT	12,2 Nm bei 8.000 U/min
KÜHLUNG	Flüssigkeit
GETRIEBE	Automatik
HÖCHSTGESCHWINDIGKEIT	100 km/h
BREMSE VORNE	2 Scheiben (1 je Rad), 240 mm
BREMSE HINTEN	Scheibe, 240 mm
FELGE VORNE	12 x 3,00
FELGE HINTEN	12 x 3,50
BEREIFUNG VORNE	120/70 - 12 51P
BEREIFUNG HINTEN	130/70 - 12 62P
MASSE (L/B/H) IN MM	2130 / 745 / 1245
LEERGEWICHT	219 ± 5 kg
ZULÄSSIGE GESAMTGEWICHT	410 kg
TANKINHALT	12,0 ± 0,5 Liter
KRAFTSTOFF	Super Bleifrei
STARTER	Elektrisch
ABGASREINIGUNG	EURO3-Norm

MP3 125 RL

MP3 250 RL

4-Takt / 4-Ventil
244 cm ³
16,5 kW bei 8.250 U/min
21,0 Nm bei 6.750 U/min
Flüssigkeit
Automatik
125 km/h
2 Scheiben (1 je Rad), 240 mm
Scheibe, 240 mm
12 x 3,00
12 x 3,50
120/70 - 12 51P
130/70 - 12 62P
2130 / 745 / 1245
224 ± 5 kg
410 kg
12,0 ± 0,5 Liter
Super Bleifrei
Elektrisch
EURO3-Norm

MP3 400 RL

4-Takt / 4-Ventil
399 cm ³
24,0 kW bei 7.250 U/min
38,0 Nm bei 5.250 U/min
Flüssigkeit
Automatik
140 km/h
2 Scheiben (1 je Rad), 240 mm
Scheibe, 240 mm
12 x 3,00
14 x 4,50
120/70 - 12 51S
140/70 - 14 68S
2180 / 745 / 1255
262 ± 5 kg
445 kg
12,0 ± 0,5 Liter
Super Bleifrei
Elektrisch
EURO3-Norm

FARBEN:

Aktuelle Fahrzeugfarben finden Sie in der gültigen Preisliste unter www.piaggio.de

PREISE:

5.699,00 €

inkl. 189,00 Euro Nebenkosten*

6.149,00 €

inkl. 189,00 Euro Nebenkosten*

7.099,00 €

inkl. 189,00 Euro Nebenkosten*

*Die Preise verstehen sich als unverbindliche Preisempfehlung im Sinne der gesetzlichen Bestimmungen, inklusive 19% MwSt. und Nebenkosten (Logistik und Fahrzeugpapiere). Die abgebildeten Fahrzeuge dienen nur zur Darstellung der Farbe. Eventuelle Abweichungen von Ausstattung und Produktmerkmalen vorbehalten. Abweichungen von Farbtönen in der Serienausstattung gegenüber der Wiedergabe in Bild und Druck sind möglich.

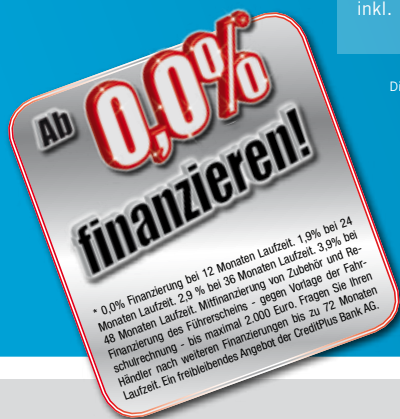

PIAGGIO PANNENHILFE

- 2 Jahre Pannenhilfe ab Kaufdatum
- Europaweiter Versicherungsschutz
- 24 Stunden Service - 365 Tage
- Übernahme der Abtransportkosten für Fahrzeug und Gepäck
- Kurzstreckenweiterfahrt



Gemäß den PIAGGIO-Assistance-Versicherungsbedingungen!

PIAGGIO empfiehlt:



Das Unternehmen behält sich jederzeit das Recht technischer oder stilistischer Änderungen vor. Sämtliche Angaben sind unverbindlich. Druckfehler, Farbfehler, Irrtümer und Änderungen vorbehalten. In verschiedenen Ländern sind aufgrund gesetzlicher Bestimmungen Abweichungen von den hier beschriebenen Modellvarianten und Ausstattungen möglich. Die PIAGGIO-Originalersatzteile gewährleisten Qualität und erhalten die dauerhafte Leistung Ihres Fahrzeuges.

PIAGGIO DEUTSCHLAND GMBH
Marie-Curie-Str. 8 • 50170 Kerpen
Tel. 02273-60460 • www.piaggio.de

www.piaggio.de



HÄNDLERSTEMPEL:

 **PIAGGIO®**